

Bedienungsanweisung / KUNDE

User Instructions / CUSTOMER

Notice d'emploi / CLIENT

Istruzioni per l'uso / CLIENTE

Muss dem Kunden unbedingt ausgehändigt werden
Should be given to the customer
Doit être absolument remise au client en mains propres
Devono essere assolutamente consegnate al cliente

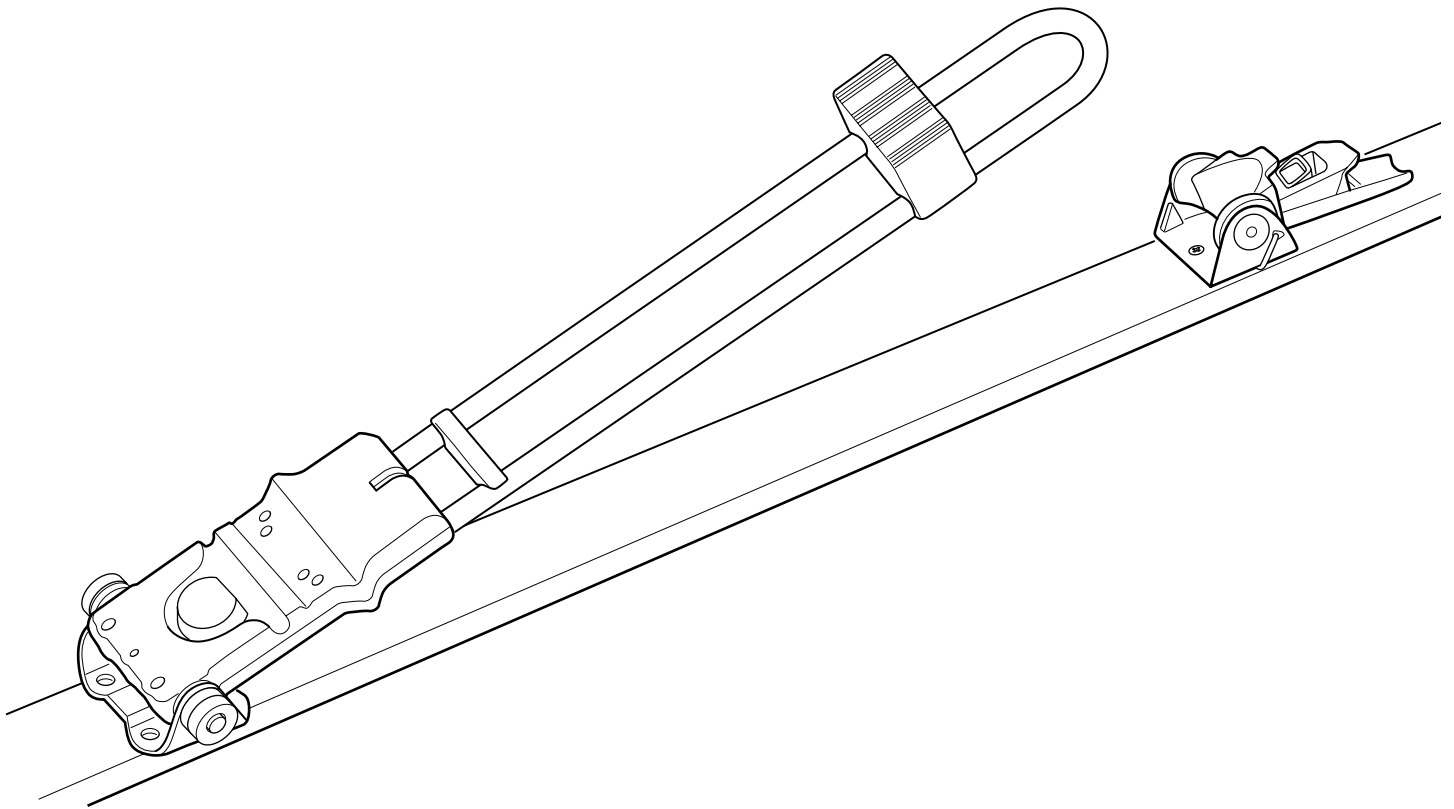

silvretta®

Tourenadapter Telemark

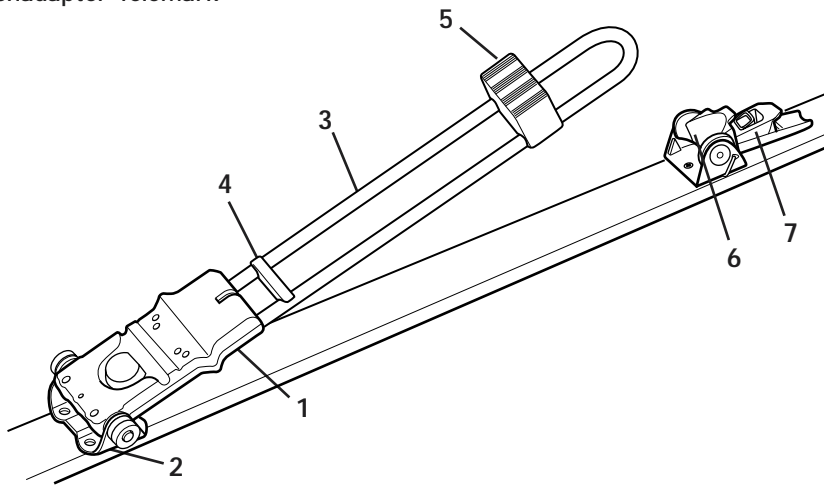

Komponentenbenennung

- (1) Gelenkkopf
- (2) Lagerbock
- (3) Trittrahmen
- (4) Aufnahmezubehör
- (5) Standbrücke
- (6) Verriegelungs- u. Steighilfehebel
- (7) Öffnungstaste für Verriegelung

Funktionsbeschreibung

Der Silvretta Tourenadapter Telemark ist ein Adapter der zwischen Ski und nachfolgend beschriebenen Telemarkskibindungen befestigt wird. Der Adapter ist mit einer speziellen Aufstiegsfunktion ausgestattet, wenn Sie die Verriegelung (6) lösen.

Der optimierte Drehpunkt im Gelenkkopf hat neben dem optimierten Gewicht einen großen Anteil am leichten Aufstieg. Verwendet werden deshalb Materialien wie Carbon (Trittrahmen) und Kunststoffteile aus schlagzähem kältebeständigen, mit Glasfaser verstärktem Material und Titanal (Lagerböcke).

Ein- und Ausstieg aus der Bindung

Der Silvretta Tourenadapter Telemark ist eine Zusatzkomponente die mit nachfolgenden Telemarkskibindungen montiert werden kann. Die Funktion der Schuhbefestigung übernimmt ausschließlich die Telemarkskibindung. Funktionsbeschreibung für Ein- Ausstieg sowie der evt. Sicherheitsauslösung ist ausschließlich der Beschreibung der Telemarkskibindung zu entnehmen.

Folgende Telemarkbindungen können auf den Adapter montiert werden:

- G3-Genuine Guide Gear: Targa, Roxy
- Rottefella: Riva1-3, Chili, Cobra
- Voile: hardwire, hardwire 3-pin, 3-pin cable

Umstellen von Abfahrtsstellung in Aufstieg und zurück

Durch drücken mit der Skistockspitze auf die Öffnungstaste (7) des Verriegelungs- / Steighilfehebels (6) schwenkt dieser in die "Offenposition". Mittels des Skistockes wird auch zwischen den verschiedenen Steighilfepositionen gewählt. Umstellen auf Abfahrtsposition durch Drücken auf den Verriegelungs- / Steighilfehebel (6) mittels Schuh, Skistock oder von Hand.

Zubehör - Harscheisen:

Gemäß Abb. In den Zubehörschlitz im Gelenkkopf und in der Zubehöraufnahme (4) einsetzen und Verriegelungsbügel am Harscheisen schließen. Das Harscheisen kann montiert oder entfernt werden, ohne dass aus der Bindung ausgestiegen werden muss.

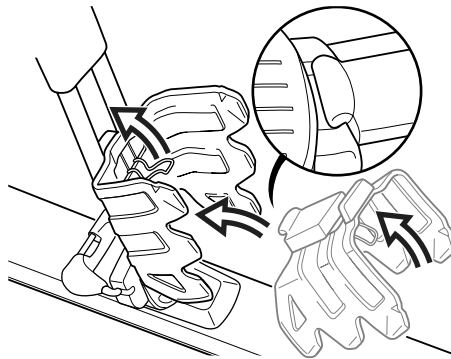

Pflege und Lagerung

Der Silvretta Tourenadapter Telemark sollte nur mit Wasser gereinigt werden. (Achtung, keinen Hochdruckwasserstrahl verwenden).

Garantie

Silvretta gewährt Ihnen eine Garantie von drei Jahren auf den Tourenadapter. Ein Garantiefall liegt vor, wenn unser Produkt auf Grund eines Material- oder Produktfehlers nicht funktioniert. Wir ersetzen Ihnen das defekte Teil. Silvretta haftet nicht für Folgeschäden.

Sicherheitshinweise

- Der Silvretta Tourenadapter Telemark hat nicht die Funktion einer zusätzlichen Sicherheitsauslösung zwischen Telemarkschuh und Ski! Das Auslöseverhalten zwischen Schuh und Ski ist ausschließlich von der aufgesetzten Telemarkskibindung bestimmt. Die Funktion und die Einstellungshinweise sind somit der Produktbeschreibung des Bindungsherstellers zu entnehmen und einzuhalten.
- Der Tourenadapter darf nur von einem Fachhändler montiert werden. Eine Montage durch eine nichtautorisierte Person, geschieht auf eigenes Risiko des Skifahrers und führt zum Erlöschen der Gewährleistung.
- Überprüfen Sie vor jedem Gebrauch Ihre Telemarkbindung einschließlich Tourenadapter auf Funktion sowie defekte oder fehlerhafte Teile. Lassen Sie bei Bedarf diese Teile von einem Fachhändler instandsetzen. Bei Weiterverwendung einer beeinträchtigten Skibindung oder Tourenadapter gehen Sie ein erhöhtes Verletzungsrisiko ein.
- Als Skifahrer müssen Sie sich über die Risiken dieser Sportart im Klaren sein. Passen Sie daher Ihr Fahrverhalten und die Auswahl der Pisten Ihrem Können und Ihrem jeweiligen Fahrvermögen an.
- Wählen Sie Ihre Touren sorgfältig aus. Überschätzen Sie Ihre Leistungsfähigkeit nicht.
- Halten Sie sich an die Warnungen und Anweisungen im Ski- oder Tourengebiet. Beachten Sie strikt Wetter- und Lawinenwarnungen.
- Fahren Sie nicht Ski, wenn Sie sich körperlich nicht fit fühlen, müde sind oder unter dem Einfluss von Alkohol, Drogen oder Medikamenten stehen.
- Die Einheit Tourenadapter Telemark + Telemarkskibindung muß mit einem Fangriemen betrieben werden. Dieser ist gemäß den Angaben der Telemarkbindung an dieser zu befestigen. Bei Nichtbeachtung könnte der Ski nach einer Auslösung ungebremst talwärts fahren und damit eine Gefahr für Mitmenschen darstellen.
- Verwenden Sie beim freien Transport auf dem Autodach stets eine Skibindungshülle. Streusalz, Schmutz und andere Verunreinigungen könnten ansonsten die Lebensdauer des Tourenadapters Telemark verringern.
- Das Anbringen von Zubehör und / oder Zwischenelementen kann die Funktion des Adapters in Frage stellen und ist daher nicht zulässig.

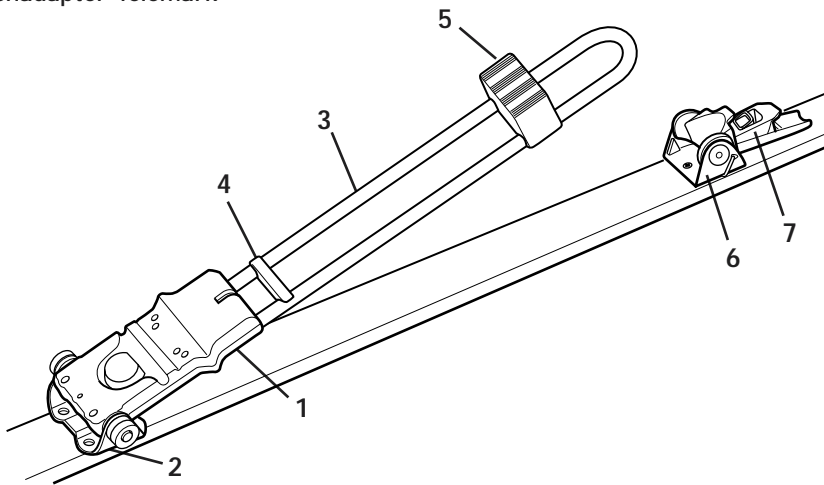

Component names

- (1) Joint head
- (2) Bearing block
- (3) Step frame
- (4) Retainer fitting
- (5) Footing
- (6) Locking mechanism and climbing bar
- (7) Release button for locking mechanism

Functional description

The Silvretta Telemark touring adapter is an adapter that is fastened between the ski and the Telemark binding described below. The adapter is equipped with a special climbing function if you release the locking mechanism (6).

The optimal pivot point in the joint head and the optimized weight play a large part in easy climbing. Therefore, we have used materials such as carbon (step frames) and UV-stable plastic parts, materials reinforced with glass fibers, and titanium (bearing blocks).

Stepping in and out of the binding

The Silvretta Telemark touring adapter is an additional component that can be assembled with the following Telemark ski bindings.

The Telemark ski binding takes over the complete function of boot fastening.

For a functional description of stepping in and out as well as the possible safety release, please consult the description of the Telemark ski binding.

The following Telemark bindings can be mounted on the adapter:

- G3-Genuine Guide Gear: Targa, Roxy
- Rottefella: Riva1-3, Chili, Cobra
- Voile: hardwire, hardwire 3-pin, 3-pin cable

Converting from descent setting to climbing and back

If you press the release button (7) of the locking mechanism / climbing bar (6), it pivots to the "open position." Using your ski pole, you can select from among the various climbing positions. Convert to the descent position by pressing the locking mechanism / climbing bar (6) with your boot, ski pole or hand.

Accessories –Crampons:

As pictured in Fig. Place in the accessory slot on the joint head and in the retainer fitting (4) and close the locking bar on the crampon.

The crampons can be put on or removed without climbing out of the binding.

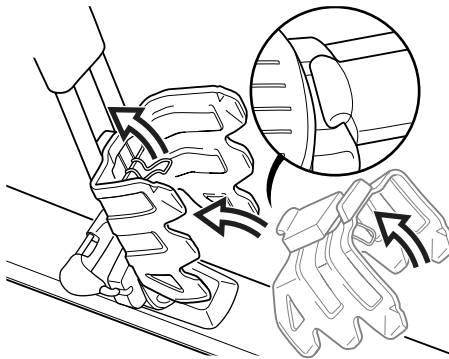

Maintenance and storage

The silvretta Telemark touring adapter should only be cleaned with water. (Warning: do not use high-pressure water jets).

Warranty

Silvretta provides you with a three-year warranty on the touring adapter.

A warranty claim arises if our product does not function properly due to a material or product flaw. We will replace the defective part for you.

Silvretta is not liable for consequential damages.

Safety tips

- The Silvretta Telemark touring adapter does not function as an additional safety release between the Telemark boot and ski! The release behavior of the boot and ski is determined exclusively by the Telemark ski binding used. Therefore, for the function and setting instructions, see and adhere to the binding manufacturer's product description.
- The touring adapter may only be assembled by a specialized dealer. Assembly by unauthorized persons occurs at the skier's own risk and voids the warranty.
- Before each use, check your Telemark binding including touring adapter to see that it is functioning properly and that there are no defective or missing parts. If necessary, let a specialized dealer refurbish them. If you reuse a damaged ski binding or touring adapter, you increase your risk of injury.
- As a skier, you must understand the risks of this type of sport. Therefore, adjust your skiing behavior and the selection of slopes to suit your skiing abilities.
- Select your tours carefully. Do not overestimate your abilities.
- Heed the warnings and instructions in the skiing or touring area. Adhere strictly to weather and avalanche warnings.
- Do not ski if you are feeling physically unfit, if you are tired or if you are under the influence of alcohol, drugs or medicine.
- The unit Telemark touring adapter + Telemark ski bindings must be used with safety straps. The safety straps must be fastened to the Telemark binding according to the instructions. If you do not do this, if your ski comes off, it can continue down the slope and present a danger to your fellow skiers.
- When transporting skis on the roof of a car, always use a ski binding cover. Otherwise, road salt, dirt, and other soiling can reduce the lifespan of your Telemark touring adapter.
- The use of accessories and/or elements in between can compromise the function of the adapter and is therefore not permitted.

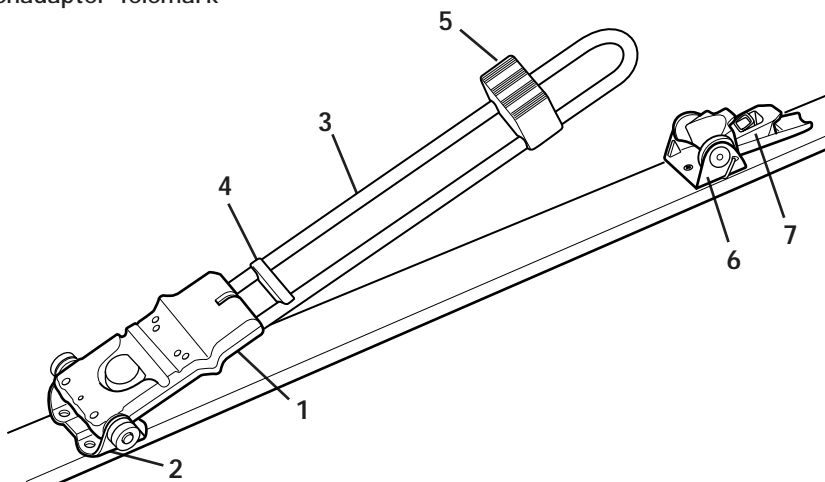

Désignation des composants

- (1) Tête articulée
- (2) Palier support
- (3) Rails
- (4) Support d'accessoires
- (5) Plaque de rehausse
- (6) Levier de verrouillage et d'assistance de chaussage
- (7) Bouton d'ouverture du verrouillage

Description du fonctionnement

L'adaptateur de randonnée Telemark de Silvretta est un adaptateur qui est monté entre le ski et les fixations de ski Telemark décrites ci-après.

L'adaptateur est équipé d'une fonction de chaussage spéciale lorsque le dispositif de verrouillage (6) est desserré.

Le point de rotation optimisé dans la tête de l'articulation associé à un poids également optimisé contribue dans une large mesure à un chaussage aisé. C'est pourquoi on utilise uniquement des matériaux tels que le carbone (rail) et des pièces en matière plastique et matériaux présentant une grande résistance aux chocs et au froid, de la matière renforcée avec des fibres de verre et du Titanal (paliers support).

Chaussage et déchaussage de la fixation

L'adaptateur de randonnée Telemark de Silvretta est un composant additionnel qui peut être monté en association avec les fixations Telemark ci-après.

La fixation de la chaussure est assurée exclusivement par la fixation Telemark.

La description du fonctionnement pour chausser et déchausser et les éventuelles solutions de sécurité figurent uniquement dans la description de la fixation Telemark.

Il est possible de monter les fixations Telemark suivantes sur l'adaptateur :

- G3-Genuine Guide Gear : Targa, Roxy
- Rottefella: Riva1-3, Chili, Cobra
- Voile : hardwire, hardwire 3-pin, 3-pin cable

Passage de la position descente à la position montée et inversement

Le skieur appuie avec la pointe du bâton sur le bouton d'ouverture (7) du levier de verrouillage / chaussage (6) et le commute en „position ouverte“. Le bâton de ski est aussi utilisé pour sélectionner les différentes positions de chaussage. Passage de la position de descente en appuyant sur le levier de verrouillage / chaussage (6) avec la chaussure, le bâton de ski ou la main.

Accessoire : Couteaux

Conformément à la figure, introduire le couteau dans la fente d'accessoire située dans la tête de l'articulation et dans le logement de l'accessoire (4) et fermer l'étrier de verrouillage sur le couteau. Le couteau peut être monté ou retiré sans qu'il soit nécessaire de déchausser la fixation.

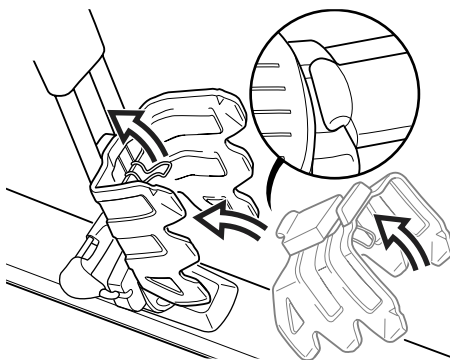

Entretien et stockage

Utiliser uniquement de l'eau pour nettoyer l'adaptateur de randonnée Telemark de Silvretta. (Attention, ne pas utiliser de jet d'eau sous pression).

Garantie

L'adaptateur de randonnée Silvretta est garanti pendant trois ans.

Un cas de garantie se produit lorsque notre produit ne fonctionne pas en raison d'un défaut de matériau ou du produit. Nous remplaçons la pièce défectueuse.

Silvretta n'est pas responsable des dommages consécutifs.

Instructions de sécurité

- L'adaptateur de randonnée Telemark de Silvretta n'a pas pour objectif d'apporter une solution de sécurité supplémentaire entre la chaussure Telemark et le ski ! Le comportement de déclenchement entre la chaussure et le ski est déterminé exclusivement par la fixation

Telemark montée sur le ski. Le fonctionnement et les instructions de réglage doivent être donc lues dans la description du produit du fabricant de fixations et respectées.

- L'adaptateur de randonnée doit être monté exclusivement par un magasin spécialisé. Le skieur assume son propre risque s'il fait effectuer le montage par une personne non autorisée, ce qui mène également à la cessation de la garantie.
- Vérifier le fonctionnement de la fixation Telemark, y compris de l'adaptateur de randonnée avant de les utiliser, et s'assurer qu'ils ne présentent ni défauts, ni pièces défectueuses. Au besoin, faire réparer ces pièces auprès d'un magasin spécialisé. Si une fixation de ski ou un adaptateur de randonnée endommagés sont utilisés, le risque de se blesser est plus important.
- Le skieur doit être conscient des risques inhérents à ce sport. Il faut donc qu'il adapte son comportement et le choix des pistes à ses capacités et estime ses performances à leur juste valeur.
- Choisir ses randonnées avec soin. Ne pas surestimer ses possibilités.
- Respecter les avertissements et les instructions donnés dans le domaine skiable ou de randonnée. Respecter scrupuleusement les alertes météorologiques et d'avalanches.
- Ne pas faire du ski en cas de faiblesse physique, de fatigue ou sous l'influence d'alcool, de drogues ou de médicaments.
- L'ensemble formé par l'adaptateur de randonnée Telemark et la fixation de ski doit être utilisé avec une courroie. Elle doit être fixée à la fixation Telemark conformément aux indications fournies pour celle-ci. Si cette prescription n'est pas respectée, un ski qui se détache pourrait glisser vers la vallée sans être freiné et représenter un danger pour les autres skieurs.
- Utiliser toujours un étui de protection des fixations lorsque les skis sont transportés sur le toit de la voiture. Le sel de salage, les impuretés et les salissures pourraient sinon réduire la durée de vie de l'adaptateur de randonnée Telemark.
- Le montage d'accessoires et/ou d'éléments intermédiaires est susceptible d'influencer négativement le fonctionnement de l'adaptateur de randonnée, et est donc interdit.

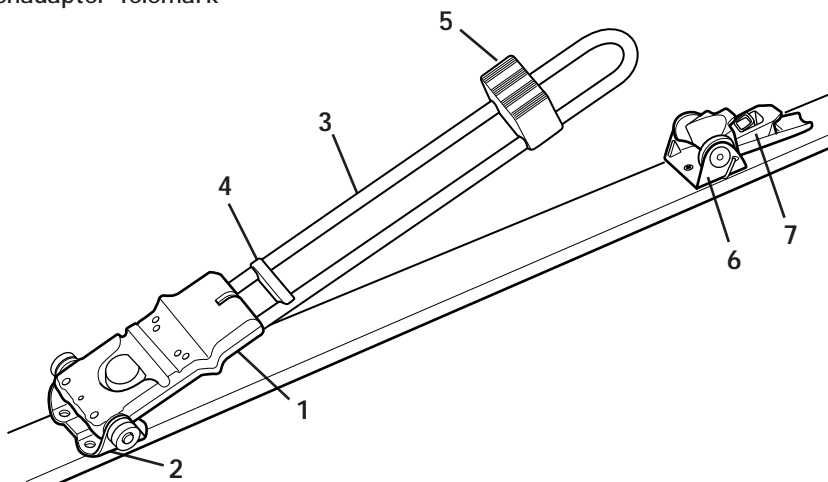

Descrizione componenti

- (1) Snodo
- (2) Cavalletto di supporto
- (3) Telaio
- (4) Supporto per accessori
- (5) Ponticello
- (6) Leva alzatacco e di bloccaggio
- (7) Sgancio

Descrizione del funzionamento

L'adattatore Silvretta da sci alpinismo per Telemark è un adattatore da montare tra lo sci e gli attacchi Telemark di seguito specificati. L'adattatore è dotato di una speciale funzione di salita quando viene azionato il bloccaggio (6). Il fulcro ottimizzato dello snodo oltre ad essere leggero facilita la salita. Vengono impiegati infatti materiali come il carbonio (telaio) e componenti in plastica realizzati da materiali resistenti al freddo e agli urti, rinforzati con fibra di vetro e "Titanal" (cavalletti).

Step-in e step-out dell'attacco

L'adattatore Silvretta per Telemark è un componente accessorio che può essere montato con i seguenti attacchi Telemark. La funzione di fissaggio dello scarpone viene svolta esclusivamente dall'attacco Telemark. Per la descrizione del funzionamento dello step-in e step-out, nonché dell'eventuale sgancio di sicurezza consultare soltanto le istruzioni dell'attacco Telemark.

Sull'adattatore è possibile montare i seguenti attacchi Telemark:

- G3-Genuine Guide Gear: Targa, Roxy
- Rottefella: Riva1-3, Chili, Cobra
- Voile: hardwire, hardwire 3-pin, 3-pin cable

Passaggio dalla posizione di partenza allo step-in e viceversa

Se con la punta del bastoncino si aziona lo sgancio (7) della leva alzatacco e di bloccaggio (6), la leva assume la posizione "aperta". Mediante il bastoncino è possibile anche scegliere la posizione dell'alzatacco desiderata. Passaggio alla posizione di partenza premendo la leva alzatacco e di bloccaggio (6) con lo scarpone, il bastoncino o la mano.

Accessori - rampanti:

Inserire come da disegno nella fessura prevista nello snodo e nel supporto per accessori (4) e chiudere la staffa di bloccaggio del rampante. Il rampante può essere applicato o rimosso senza dover scendere dall'attacco.

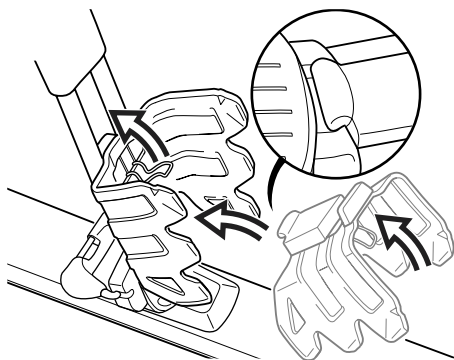

Manutenzione e immagazzinaggio

L'adattatore Silvretta per Telemark deve essere lavato soltanto con acqua (attenzione, non utilizzare getti ad alta pressione).

Garanzia

Silvretta concede una garanzia di tre anni sull'adattatore per sci alpinismo. La garanzia copre tutti i casi in cui il nostro prodotto non funziona a causa di un difetto dello stesso o del materiale. Il pezzo difettato viene sostituito. Silvretta non si assume responsabilità per danni indiretti.

Norme di sicurezza

- L'adattatore Silvretta per Telemark non svolge una funzione di sgancio di sicurezza supplementare tra scarpone Telemark e sci. Il comportamento di sgancio tra scarpone e sci viene

determinato esclusivamente dall'attacco Telemark montato. Pertanto per il funzionamento e le istruzioni per la regolazione è necessario consultare e rispettare la descrizione prodotto del produttore dell'attacco.

- L'adattatore per sci alpinismo deve essere montato esclusivamente da un rivenditore specializzato. Il montaggio eseguito da persone non autorizzate è a rischio e pericolo dello sciatore e comporta l'annullamento delle prestazioni in garanzia.
- Prima di ogni utilizzo controllare gli attacchi Telemark incluso l'adattatore, verificandone il funzionamento, nonché la presenza di componenti difettosi o non conformi. Se necessario, far riparare questi componenti presso un rivenditore specializzato. Il rischio di incorrere in infortuni aumenta continuando a utilizzare attacchi o adattatori danneggiati.
- Chi pratica lo sci deve essere cosciente dei rischi che questa attività sportiva comporta. Pertanto si consiglia di scegliere le piste e di tenere un comportamento idoneo in base alle proprie capacità e alla propria attrezzatura.
- Scegliere accuratamente gli itinerari per lo sci alpinismo. Non sopravvalutare le proprie capacità di prestazione.
- Attenersi agli avvisi e alle istruzioni nel circuito sciistico o del comprensorio. Rispettare scrupolosamente gli allarmi valanghe e di maltempo.
- Non sciare in caso di malessere fisico, quando si è stanchi o sotto l'influsso di alcol, droghe o farmaci.
- L'unità adattatore per Telemark + attacchi Telemark deve essere utilizzata con delle cinghiette di sicurezza. Queste devono essere fissate all'attacco in base alle istruzioni fornite. In caso di mancata osservanza di questo punto, dopo uno sgancio gli sci potrebbero scivolare in modo inarrestabile a valle e rappresentare una minaccia per le persone.
- Per il trasporto libero sul portapacchi dell'auto utilizzare sempre un telo di copertura per gli attacchi. Altrimenti sale, sporco e altre impurità potrebbero ridurre la durata degli adattatori.
- L'applicazione di accessori o elementi intermedi può compromettere il funzionamento dell'adattatore e pertanto non è consentita.

silvretta[®] Tourenadapter Telemark